

CONTENTOS MANUELS

SUOMI FINLAND PERKELE - 3

IN 'MURICAN - 11

LEDERHOSEN - 19

OTHERES LANGUAGES ONLINES

Digital manual with more languages (including Swedish)
available from our overkill website:

www.valco.support



SUOMI FINLAND PERKELE!

Kiitos paljon rahoistasi! Käytämme niistä suurimman osan kuolemantähden rakentamiseen (ei mitään yhteyttä The Walt Disney Companyn projekteihin) ja galaksin valloittamiseen, ihan vaan koska tavoitteita pitää olla.

Osa rahoista käytetään alkoholiin, koska eihän kukaan kuolemantähtiä selvinpäin rakenna. Siinä matkalla rahaa saattaa kulua myös urheilu-autoihin, paksuihin kaulaketjuihin ja matkoihin tropiikkiin.

Hukkaan heitettyä rahaa, ymmärrämme, mutta saitpahan upean kaiuttimen rahojeksi vastineeksi. Toki tämän hinnalla ei montaa kuohuviinipulloa osteta, mutta tarkoituksemme on kuitenkin myydä niitä miljoonia ja miljoonia ympäri maailman ja kerätä aivan torkeästi rahaa, ainakin triljoona (Zimbabwen) dollaria.

Tämä kaiutin on kiinalaista insinööriyötä, emme peittele sitä. Ilman kiinalaisten tekemää pohjatyötä, ei tätä voitaisi myydä siihen hintaan, että myös sinulla olisi siihen varaa. Mutta Nordell Max ei kuitenkaan ole mikään "kiinatuote". Jussi Timonen on suunnitellut siihen enemmän Valcomaiset, paljon hienommat kuoret. Äänimaailmasta ja säädöistä vastaa meidän äänentoiston diktaattorimme Jasse "Jazmanaut" Kesti, joka on mielestämme maan, ellei jopa maailman paras ääniteknikko.



Paketin sisältö

Paketissa tulisi olla seuraavat esineet ja asiat:

- 1 kpl Valco Nordell Max -kaiuttimia
- 1 kpl USB -latauskaapelia
- 1 kpl 3,5mm AUX-kaapelia
- 1 kpl tätä ohjekirjaa

Tekniset tiedot

Malli: Nordell Max

Bluetooth: 5.3, kantama > 18 m hyvällä säällä

Kaiutinelementit: 48mm + 77mm subwoofer

Audioprotokolla: SBC

Teho: 90W

Akun koko: 4000 mAh

Akun kesto: 12 tuntia, riippuen kuun asennosta ja musiikin laadusta

Latausaika: 4 tuntia tyhjästä täyteen, latausteho: 5v - 2A

Mitat: 23 cm, 11 cm, 10.5 cm

Paino: 2,5kg

Ongelmatilanteita

Ongelma: Ei kuulu ääntä

Ratkaisu: Tarkista että kaiutin on päällä ja olet yhdistänyt kaiuttimen johonkin äänilähteeseen. Painele laitteen nappeja ohjeen mukaan. Jos ei auta, ota yhteys asiakaspalveluun: info@valco.fi. Kätyrit auttaa jokaisessa elämän ongelmassa,

Ongelma: Jätin kannipäissään kaiuttimen rannalle ja sitä ei enää löytynyt

Ratkaisu: Valitettavasti myös epärehellisiä ihmisiä kiinnostaa laatu. Kannattaa tilata uusi kaiutin ja vähentää alkoholin kulutusta. Myös kaiuttimen kytkeminen käsiraudoilla ranteeseen voisi olla toimiva ratkaisu.

Osa I: Nappulat

Ennen kuin alat riehumaan, katso oheinen kuva, missä esitellään kaiuttimen napit ja namiskat. Riitähän onkin enemmän kuin kuolemantähden ohjauspanelissa.

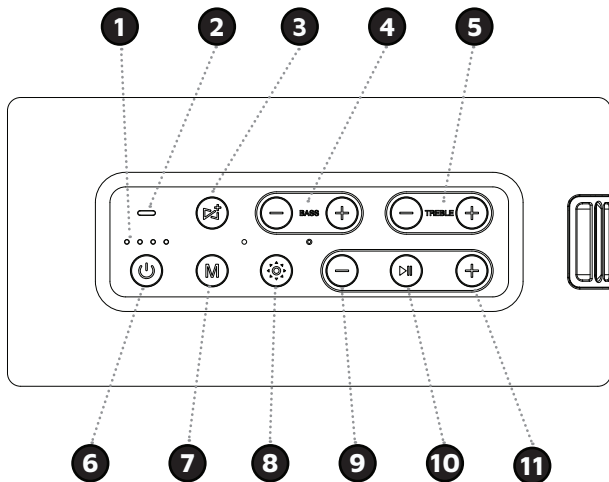

1. Akun varaustason merkkivalot
2. Bluetooth merkkivalo
3. Parittelunappula
4. Lisää ja jostain syystä vähemmän BASSOA
5. Lisää ja vähemmän diskanttia
6. Virtanappula, päälle / pois
7. Äänilähteen valinta: Bluetooth / USB / Muistikortti / AUX
8. RGB ledivalot päälle / pois
9. Vähemmän äänenvoimakkuutta / edellinen kippale
10. Toista / tauko
11. Lisää äänenvoimakkuutta / seuraava kappale

Nyt sitten itse ohjeet:

Me täällä Valcolla ollaan yksinkertaisia, joten tämäkin kaiutin on äärimmäisen simppli käyttää. Painele nappuloita alla olevan kuvajaisen miukaan.

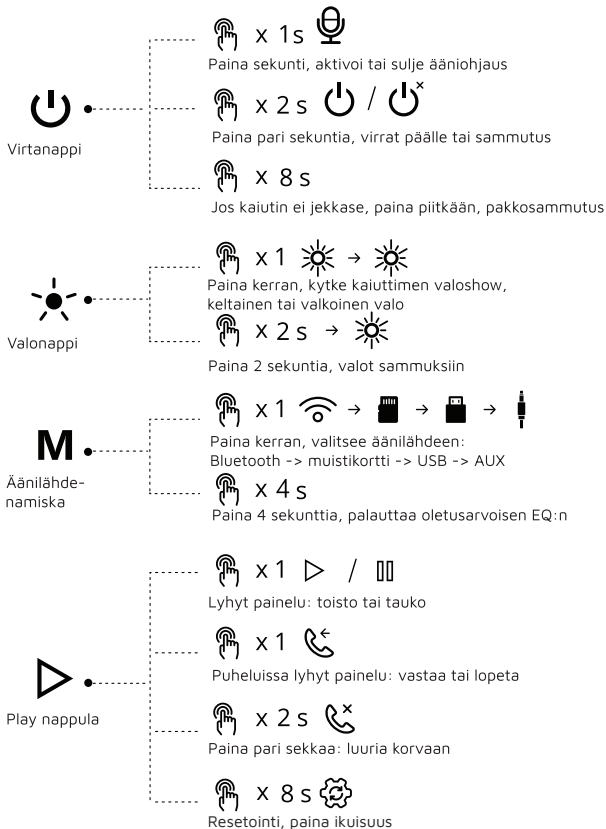

— •

Äänenvoimakkuus -



 x 1 
Vähemmän mekkalaa, paina kerran

 x 2 s 
Edellinen kipale, paina pidempään

+ •

Äänenvoimakkuus +

 x 1 
Lisää volaa, paina kerran

 x 2 s 
Seuraava biisi, paina pidempään

 •

Paritus

 x 1 
Paina tästä kerran parittaaksesi yhden kuittimen

 x 2 s 
Paina pari sekkaa niin saat paritettua kaksi kaiutinta stereoiksi

 •

Basso

-----Bassoa vähemmäksi -

-----Lisää BASSOA +

 •

Diskantti

-----Diskanttia vähemmäksi -

-----Diskanttia lisää +

Paritteluohje

Käynnistä kaiutin, varmista että kaiuttimen Bluetooth on päällä. Etsi puhelimestasi tai muusta laitteesi Bluetooth -valikosta laite nimeltä Nordell Max ja yhdistä.

Jos ei onnistu, Bluetooth ei ole päällä. Painele parittelunappulaa (3) niin kauan että kaiuttimen Bluetooth merkkivalo syttyy ja yritä uudestaan.

Stereoparitteluohje

Laita kahteen Nordell Maxiin virrat päälle ja varmista että molemmissa on Bluetooth päällä. Paina ensimmäisen kaiuttimen parittelunappia (3) pari sekuntia kunnes oranssi valo vilkkuu. Pidä toisen kaiuttimen parittelunappia (3) myöskin pari sekuntia pohjassa. Kun ovat pariutuneet keskenään oranssi valo vilkkuu kiivaasti. Nyt etsi laitteiltasi Nordell Max ja yhdistä.

Omituisuuksia

Muut Nordell-kaiuttimet ovat kusenkestäviä, mutta tämä **ei** ole. Älä siis heitä jorpakkoon tai ota suihkuun mukaan. Toki tämäkin kestää kaikenlaisia roiskeita, mutta ei ole vesitiivis.

Mikrofoni löytyy, joten voit jutella puhelinmyyjän kanssa jos jostain kumman syystä haluat.

Kaiuttimen pohjassa on mukavat valot. Pari erilaista, valkoinen tai keltainen valo, vaihtuu valonappulasta (8) painelemalla. Jos kärsit migreenistä, ne toki saat ne samasta nappulasta ikuisiksi ajoiksi pois.

Kun jokin menee vikaan, kokeile ennen vihaista puhelinsoittoa asiakaspalveluun resetoida kaiutin. Pidä Play-nappulaa (10) kahdeksan (8) sekuntia pohjassa kunnes kaiutin sammuu.

Tässä on kaikenlaisia reikiä johon voi työntää erilaisia asioita. Ne selitetään seuraavassa osassa, joka on nimetty loogisesti Osa II:ksi.

Osa II: Liittimet

Kaiuttimesta löytyy kaikenlaisia reikiä perspuolelta kumilipareen alta.

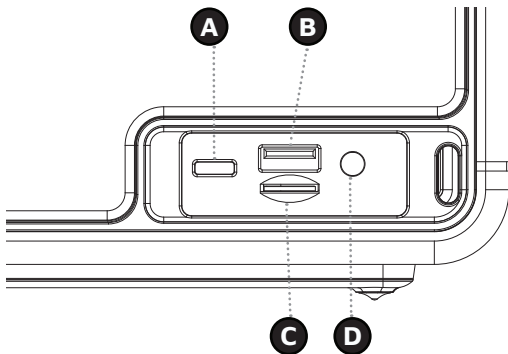

A. **USB-C**, tästä voit ladata kaiuttimen akun. Käytä 5V-2A / 10W laturia, jotkin supertehokkaat laturit voivat turvottaa akun kuin pul-lataikin.

B. **USB-A**, tähän voit tyrkätä USB-muistitikun tai vaikka ulkoisen kovalevyn. Tästä saa ladattua myös muita laitteita kokonaisen ampeerin voimalla, toimii siis myös varavirtalähteenä, rajoitettu 30 minuuttiin jos kaiutin ei ole yhteydessä mihinkään.

C. **TF-korttipaikka**. Tähän menee sellainen muinainen muistikortti, jos sinulla vaikka on jotain MP3-tiedostoja. Soittelee biisejä loputtomiin tai ainakin niin pitkään kun akussa piisaa virtaa.

D. **AUX-in**, eli toimii myös langallisesti mukana tulevalla pihalla. Tyrkkää toinen pää kaiuttimeen ja toinen laitteeseesi tai vaikka perunaan

UK & K

K: Kaiutin ei käynnisty.

V: Akku on varmaankin tyhjä. Lataa se.

K: Kaiutin ei lataudu.

V: Käytä sopivaa laturia, sopivat arvot ovat 5V ja 2A. Jollain hirmu tehokkaalla laturilla ei välttämättä lataudu vaikka latausvalo palaa.

K: En saa yhdistettyä kaiutinta puhelimeen

V: Varmista että:

- kaiuttimessa on Bluetooth päällä ja sininen valo palaa (2). Jos ei pala, painele äänilähteen valinta-nappulaa (7) kunnes se syytyy.

- varmista että puhelimesiasi tai muussa mystisessä laitteessa Bluetooth on päällä ja se on tarpeeksi lähellä kaiutinta.

K: Kaiuttimet eivät pariudu keskenään stereoiksi

V: Poista laitteiltasi kaikki Nordell Max -paritukset. Varmista että kaiuttimissa Bluetooth on päällä ja se ei ole parittelutilassa. Kokeile sitten uudestaan.

K: Bluetooth pätkii

V: Siirrä joko kaiutinta tai laitetta josta mököä soittelet lähemmäksi toisiaan. Teräsbetoniseinät, Faradayn häkit ja suuret muuntajakentät voivat häiritä signaalia.

K: Voinko käyttää kaiutinta ulkona talvella pikkupakkasessa (-30°C / 303,15 K / 86°F)

V: Emme suosittele oleskelemaan ulkona kyseisessä lämpötilassa. Akun varaus voi huonontua ja muoviosat haurastua. Siirry sisätiloihin tai muuta lämpimämpään maahan.

IN 'MURICAN

Thank you very much for your money! We will use most of it to build the Death Star (no connection whatsoever to The Walt Disney Company's projects) and to conquer the galaxy, just because one must have goals.

Part of the money will be used for alcohol, because no one builds Death Stars sober. Along the way, money may also be spent on sports cars, thick golden neck chains, and trips to the tropics.

Wasted money, we understand, but at least you got a wonderful speaker in return for your money. Of course, at this price you won't buy many bottles of sparkling wine, but our intention is to sell millions and millions of these around the world and collect a ridiculous amount of money, at least a trillion (Zimbabwe) dollars.

This speaker is Chinese engineering, we do not hide it. Without the groundwork made by the Chinese, this could not be sold at a price you could afford. But Nordell Max is not a "Chinese product." Jussi Timonen has designed much more stylish, more Valco-like casings for it. Its sound world and settings are handled by our dictator of sound, Jasse "Jazmanaut" Kesti, who we believe is the best sound technician in the country, if not in the whole world.



Package contents

The package should include the following items and things:

- 1 pc Valco Nordell Max speaker
- 1 pc USB charging cable
- 1 pc 3.5 mm AUX cable
- 1 pc this manual

Technical specifications

Model: Nordell Max

Bluetooth: 5.3, range > 18 m in good weather

Speaker elements: 48mm + 77mm subwoofer

Audio protocol: SBC

Power: 90W

Battery capacity: 4000 mAh

Battery life: 12 hours, depending on the position of the moon and the quality of the music

Charging time: 4 hours from empty to full, charging power: 5V – 2A

Dimensions: 23 cm, 11 cm, 10.5 cm

Weight: 2.5 kg

Problem situations

Problem: No sound

Solution: Check that the speaker is on and that you have connected it to some sound source. Press the device's buttons according to the instructions. If it doesn't help, contact customer service: info@valco.fi. The minions will help with every problem in life.

Problem: I left the speaker on the beach while drunk and it could not be found anymore

Solution: Unfortunately, dishonest people are also interested in quality. You should order a new speaker and reduce alcohol consumption. Also, connecting the speaker with handcuffs to your wrist might be a working solution.

Part I: Buttons

Before you start rampaging, look at the accompanying picture showing the buttons and knobs of the speaker. There are more of them than on the Death Star control panel.

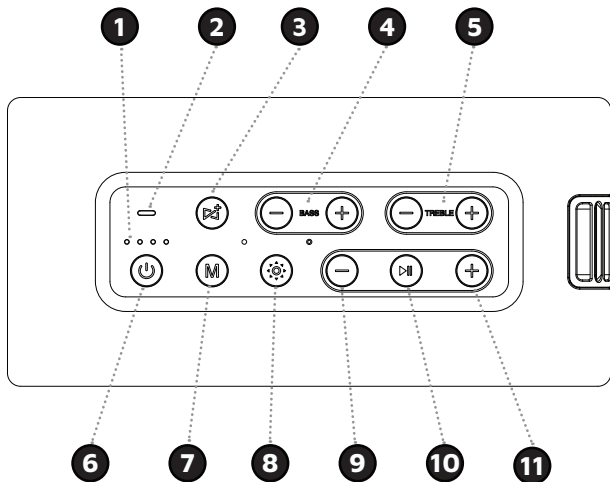

1. Battery level indicator lights
2. Bluetooth indicator light
3. Pairing button
4. More and for some reason less BASS
5. More and less treble
6. Power button, on/off
7. Sound source: Bluetooth / USB / Memory card / AUX
8. RGB LED lights on/off
9. Lower volume / previous track
10. Play / pause
11. Pump up the volume / next track

Now to the instructions:

Here at Valco we are simple persons, so this speaker is extremely simple to use. Press the buttons according to the little picture below.

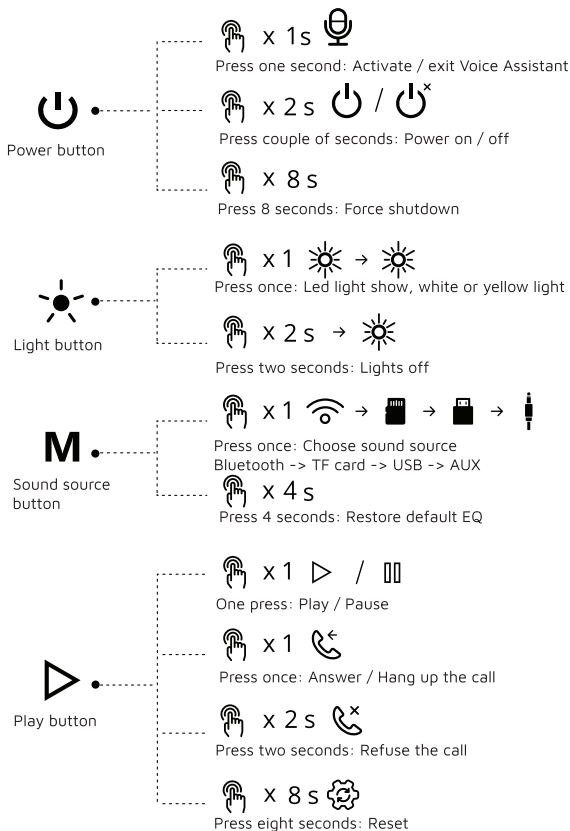

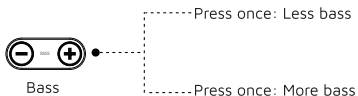
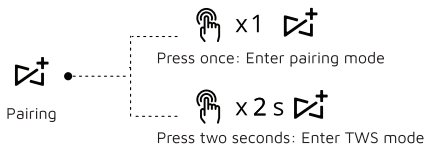
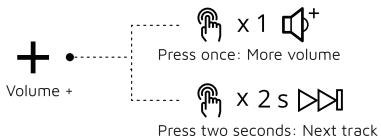
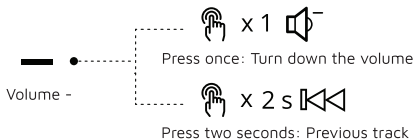

Pairing instructions

Turn on the speaker, make sure the speaker's Bluetooth is on. From your phone or other device's Bluetooth menu, look for a device called Nordell Max and connect.

If it doesn't work, Bluetooth is not on. Press the pairing button (3) until the speaker's Bluetooth indicator light comes on and try again.

Stereo pairing instructions TWS

Turn on both Nordell Max speakers and make sure Bluetooth is on in both. Press the pairing button (3) on the first speaker for a couple of seconds until the orange light flashes. Hold down the pairing button (3) on the second speaker also for a couple of seconds. Once they have paired with each other, the orange light will flash rapidly. Now look for Nordell Max on your devices and connect.

Oddities

Other Nordell speakers are piss-proof, but this one is not. So don't throw it into a pond or take it to the shower. Of course, it withstands all sorts of splashes, but it is not waterproof.

There is a microphone, so you can chat with a telemarketer if for some strange reason you want to.

On the bottom of the speaker there are nice lights. White or yellow, changed by pressing the light button (8). If you suffer from migraines, you can of course turn them off forever with the same button.

When something goes wrong, before an angry phone call to customer service, try resetting the speaker. Hold the Play button (10) for eight (8) seconds until the speaker shuts down.

There are all kinds of holes into which you can stick various things. These are explained in the next part, which is logically named Part II.

Part II: Connectors

On the back of the speaker, under the rubber flap, you will find all kinds of holes.

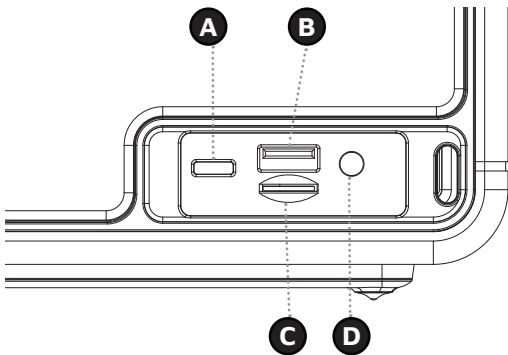

A. **USB-C**: here you can charge the speaker's battery. Use a 5V-2A / 10W charger, some super-powerful chargers may swell the battery like dough.

B. **USB-A**: here you can plug in a USB stick or even an external hard drive. This also charges other devices with a whole ampere, so it works as a power bank too, limited to 30 minutes if the speaker is not connected to anything.

C. **TF card slot**: here goes one of those ancient memory cards, if you happen to have some MP3 files. Plays songs endlessly, or at least as long as the battery has juice.

D. **AUX-in**: works also wired with the included cable. Stick one end in the speaker and the other in your device or even in a potato.

FAQ

Q: The speaker won't turn on

A: The battery is probably empty. Charge it.

Q: The speaker won't charge

A: Use a suitable charger, with specifications 5V and 2A. With an extremely powerful charger it may not charge properly, even if the charging light is on.

Q: I can't connect the speaker to my phone

A: Make sure that:

- The speaker's Bluetooth is on and the blue light is lit (2). If it's not lit, press the source selection button (7) until it turns on.
- Check that Bluetooth is enabled on your phone (or other mysterious device) and that it is close enough to the speaker.

Q: The speakers won't pair together in stereo mode

A: Remove all Nordell Max pairings from your devices. Make sure that Bluetooth is on in the speakers and that they are not in pairing mode. Then try again.

Q: Bluetooth keeps cutting out

A: Move either the speaker or the device you're playing sound from closer to each other. Reinforced concrete walls, Faraday cages, and large transformer fields can interfere with the signal.

Q: Can I use the speaker outdoors in winter at typical Finnish mild temperatures (-30°C / 303.15 K / 86°F)?

A: We do not recommend staying outdoors at that temperature. The battery charge may deteriorate and plastic parts may become brittle. Move indoors or relocate to a warmer country.

LEDERHOSEN

Vielen Dank für Ihr Geld! Wir werden den größten Teil davon verwenden, um den Todesstern zu bauen (keinerlei Verbindung zu den Projekten der The Walt Disney Company) und um die Galaxis zu erobern, einfach weil man Ziele haben muss.

Ein Teil des Geldes wird für Alkohol verwendet, denn niemand baut Todessterne nüchtern. Unterwegs kann Geld auch für Sportwagen, dicke Halsketten und Reisen in die Tropen ausgegeben werden.

Verschwendetes Geld, das verstehen wir, aber zumindest haben Sie im Gegenzug für Ihr Geld einen wunderbaren Lautsprecher erhalten. Natürlich können Sie zu diesem Preis nicht viele Flaschen Sekt kaufen, aber unsere Absicht ist es, Millionen und Abermillionen davon auf der ganzen Welt zu verkaufen und eine lächerliche Menge Geld einzusammeln, mindestens eine Billion (Simbabwe-)Dollar.

Dieser Lautsprecher ist chinesische Ingenieurskunst, das verbergen wir nicht. Ohne die Vorarbeit der Chinesen könnte dies nicht zu einem Preis verkauft werden, den Sie sich leisten könnten. Aber der Nordell Max ist kein „chinesisches Produkt“. Jussi Timonen hat dafür viel stilvollere, noch mehr Valco-ähnliche Gehäuse entworfen. Seine Klangwelt und Einstellungen werden von unserem Diktator des Klangs, Jasse „Jazmanaut“ Kesti, gehandhabt, von dem wir glauben, dass er der beste Tontechniker des Landes ist, wenn nicht sogar der ganzen Welt.



Paketinhalt!

Das Paket sollte die folgenden Gegenstände und Dinge enthalten:

- 1 Stk. Valco Nordell Max Lautsprecher
- 1 Stk. USB-Ladekabel
- 1 Stk. 3,5 mm AUX-Kabel
- 1 Stk. dieses Handbuch

Technische Spezifikationen

Modell: Nordell Micro

Bluetooth: 5.3, Reichweite > 18 m bei gutem Wetter

Lautsprechererelemente: 48 mm + 77 mm Subwoofer

Audioprotokoll: SBC

Leistung: 90 W

Batteriekapazität: 4000 mAh

Batterielaufzeit: 12 Stunden, abhängig von der Position des Mondes und der Qualität der Musik

Ladezeit: 4 Stunden von leer bis voll, Ladeleistung: 5V – 2A

Abmessungen: 23 cm, 11 cm, 10,5 cm

Gewicht: 2,5 kg

Problemsituationen

Problem: Kein Ton

Lösung: Überprüfen Sie, dass der Lautsprecher eingeschaltet ist und dass Sie ihn mit irgendeiner Tonquelle verbunden haben. Drücken Sie die Tasten des Geräts entsprechend den Anweisungen. Wenn das nicht hilft, kontaktieren Sie den Kundendienst: info@valco.fi. Die Schergen helfen bei jedem Problem im Leben.

Problem: Ich habe den Lautsprecher betrunken am Strand liegen gelassen und er konnte nicht mehr gefunden werden

Lösung: Leider sind auch unehrliche Menschen an Qualität interessiert. Sie sollten einen neuen Lautsprecher bestellen und den Alkoholkonsum reduzieren. Außerdem könnte es eine funktionierende

Lösung sein, den Lautsprecher mit Handschellen an Ihr Handgelenk zu befestigen.

Teil I: Tasten

Bevor Sie anfangen zu randalieren, schauen Sie sich das beiliegende Bild an, das die Tasten und Knöpfe des Lautsprechers zeigt. Es gibt mehr davon als am Steuerpult des Todessterns.

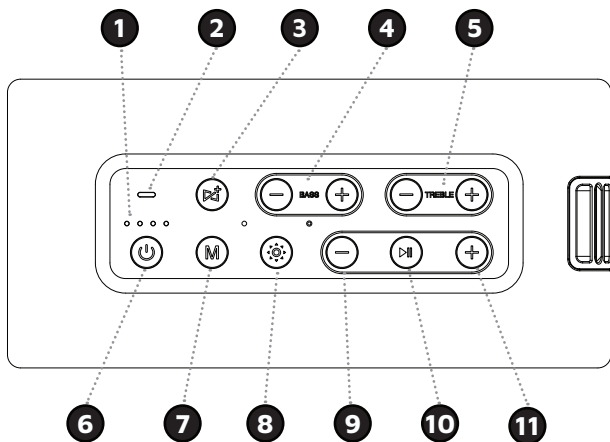

1. Batteriestand-Anzeigelichter
2. Bluetooth-Anzeigelicht
3. Pairing-Taste
4. Mehr und aus irgendeinem Grund weniger BASS
5. Mehr und weniger Höhen
6. Ein-/Ausschalter
7. Tonauswahl: Bluetooth / USB / Speicherkarte / AUX
8. RGB-LED-Lichter an/aus
9. Lautstärke verringern / vorheriger Titel
10. Abspielen / Pause
11. Lautstärke erhöhen / nächster Titel

Nun zu den eigentlichen Anweisungen:

Hier bei Valco sind wir einfach, also ist dieser Lautsprecher extrem einfach zu bedienen. Drücken Sie die Tasten entsprechend dem kleinen Bild unten.

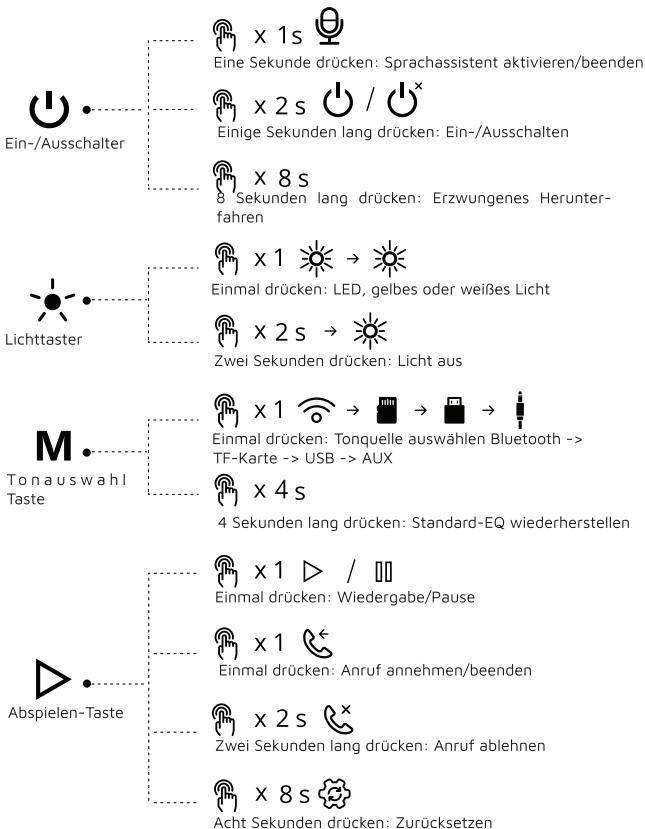

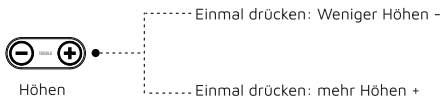
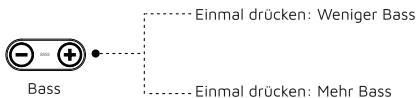

Pairing-Anleitung

Schalten Sie den Lautsprecher ein, stellen Sie sicher, dass das Bluetooth des Lautsprechers eingeschaltet ist. Suchen Sie im Bluetooth-Menü Ihres Telefons oder eines anderen Geräts nach einem Gerät namens Nordell Max und verbinden Sie sich.

Wenn es nicht funktioniert, ist Bluetooth nicht eingeschaltet. Drücken Sie die Pairing-Taste (3), bis das Bluetooth-Anzeigelicht des Lautsprechers leuchtet, und versuchen Sie es erneut.

Stereo-Pairing-Anleitung

Schalten Sie zwei Nordell Max Lautsprecher ein und stellen Sie sicher, dass beide Bluetooth eingeschaltet haben. Drücken Sie die Pairing-Taste (3) des ersten Lautsprechers für ein paar Sekunden, bis das orangefarbene Licht blinkt. Halten Sie die Pairing-Taste (3) des zweiten Lautsprechers ein paar Sekunden lang gedrückt, bis das orangefarbene Licht dauerhaft leuchtet. Wenn sie sich miteinander gekoppelt haben, blinkt das orangefarbene Licht schnell. Suchen Sie nun auf Ihren Geräten nach Nordell Max und verbinden Sie sich.

Merkwürdigkeiten

Andere Nordell-Lautsprecher sind pissfest, aber dieser hier ist es nicht. Werfen Sie ihn also nicht in einen Teich und nehmen Sie ihn nicht mit unter die Dusche. Natürlich hält er allerlei Spritzwasser aus, aber er ist nicht wasserdicht.

Es gibt ein Mikrofon, sodass Sie mit einem Telefonverkäufer plaudern können, falls Sie das aus irgendeinem seltsamen Grund möchten.

Auf der Unterseite des Lautsprechers gibt es schöne Lichter. Gelbes oder weißes Licht, die durch Drücken der Lichttaste (8) geändert werden. Wenn Sie unter Migräne leiden, können Sie sie natürlich mit derselben Taste für immer ausschalten.

Wenn etwas schiefgeht, versuchen Sie vor einem wütenden Anruf beim Kundendienst, den Lautsprecher zurückzusetzen. Halten Sie

die Play-Taste (10) acht (8) Sekunden lang gedrückt, bis der Lautsprecher herunterfährt.

Es gibt allerlei Löcher, in die man verschiedene Dinge stecken kann. Diese werden im nächsten Teil erklärt, der logischerweise Teil II heißt.

Teil II: Anschlüsse

Auf der Rückseite des Lautsprechers, unter der Gummiklappe, finden Sie allerlei Löcher.

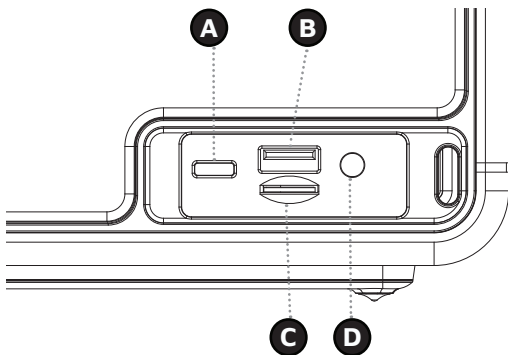

A. **USB-C**: Hier können Sie den Akku des Lautsprechers laden. Verwenden Sie ein 5V-2A / 10W Ladegerät, manche super-starken Ladegeräte könnten den Akku wie Teig aufgehen lassen.

B. **USB-A**: Hier können Sie einen USB-Stick oder sogar eine externe Festplatte hineinstecken. Damit werden auch andere Geräte mit einem ganzen Ampere geladen, also funktioniert es auch als Powerbank, auf 30 Minuten begrenzt, wenn der Lautsprecher nicht mit irgendetwas verbunden ist.

C. **TF-Kartensteckplatz:** Hier passt eine dieser uralten Speicherarten hinein, falls Sie zufällig noch MP3-Dateien haben. Spielt Lieder endlos, oder zumindest so lange, wie die Batterie Saft hat.

D. **AUX-in:** Funktioniert auch kabelgebunden mit dem beiliegenden Kabel. Stecken Sie ein Ende in den Lautsprecher und das andere in Ihr Gerät oder sogar in eine Kartoffel.

FAQ

F: Der Lautsprecher lässt sich nicht einschalten

A: Der Akku ist wahrscheinlich leer. Laden Sie ihn auf.

F: Der Lautsprecher lädt nicht

A: Verwenden Sie ein geeignetes Ladegerät mit den Spezifikationen 5V und 2A. Mit einem extrem leistungsstarken Ladegerät lädt er möglicherweise nicht richtig, auch wenn die Ladeanzeige leuchtet.

F: Ich kann den Lautsprecher nicht mit meinem Telefon verbinden

A: Stellen Sie sicher, dass:

- Das Bluetooth des Lautsprechers eingeschaltet ist und das blaue Licht leuchtet (2). Wenn es nicht leuchtet, drücken Sie die Quellenwahltaste (7), bis es sich einschaltet.
- Bluetooth auf Ihrem Telefon (oder einem anderen mysteriösen Gerät) aktiviert ist und es sich nah genug am Lautsprecher befindet.

F: Die Lautsprecher lassen sich nicht im Stereo-Modus koppeln

A: Entfernen Sie alle Nordell Max-Kopplungen von Ihren Geräten. Stellen Sie sicher, dass Bluetooth auf den Lautsprechern eingeschaltet ist und dass sie sich nicht im Kopplungsmodus befinden. Versuchen Sie es dann erneut.

F: Bluetooth bricht ständig ab

A: Stellen Sie entweder den Lautsprecher oder das Gerät, von dem Sie Musik abspielen, näher zueinander. Stahlbetonwände, Faraday-Käfige und große Transformatorfelder können das Signal stören.

F: Kann ich den Lautsprecher im Winter im Freien bei typischen finnischen milden Temperaturen ($-30\text{ }^{\circ}\text{C}$ / $303,15\text{ K}$ / $86\text{ }^{\circ}\text{F}$) benutzen?

A: Wir empfehlen nicht, sich bei dieser Temperatur im Freien aufzuhalten. Die Akkuladung kann sich verschlechtern und Kunststoffteile können spröde werden. Gehen Sie ins Haus oder ziehen Sie in ein wärmeres Land.

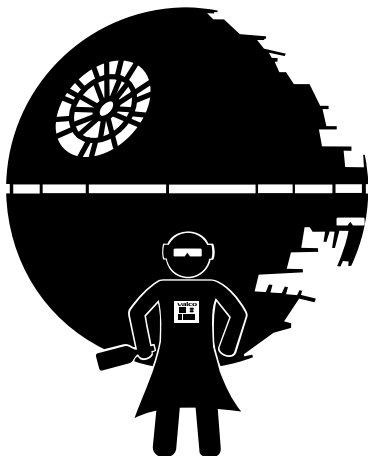

WARNING



**THIS IS NOT A SEX TOY!
DO NOT MOLEST
CAUSES RECTAL DAMAGE**



valco